

Congratulazioni per aver fatto un passo importante verso abitudini di vita più sane.

Monitorando i livelli di radon e la qualità dell'aria interna, puoi prendere decisioni per rendere più salubri gli spazi in cui trascorri la maggior parte del tempo. Inoltre, riducendo l'esposizione al radon si riduce anche il rischio di cancro al polmone.

Airthings Hub rende disponibili online i dispositivi Airthings, consentendoti di accedere in ogni momento e da qualunque luogo ai dati sulla qualità dell'aria interna. Per iniziare, effettua la connessione all'app Airthings Wave.

Respira meglio, vivi meglio.

**Il team Airthings**

## Contattaci



Per supporto tecnico o se hai domande o commenti a cui non abbiamo risposto qui, puoi contattarci nei seguenti modi:

- Il menu Support nell'app mobile Airthings Wave
- Il riquadro della chat sul sito Web [airthings.com](https://airthings.com)
- Invia un'email a [support@airthings.com](mailto:support@airthings.com)

## Contenuto della scatola

Airthings Hub

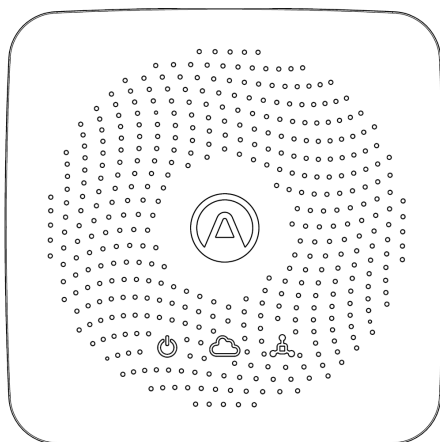

Alimentazione e spine

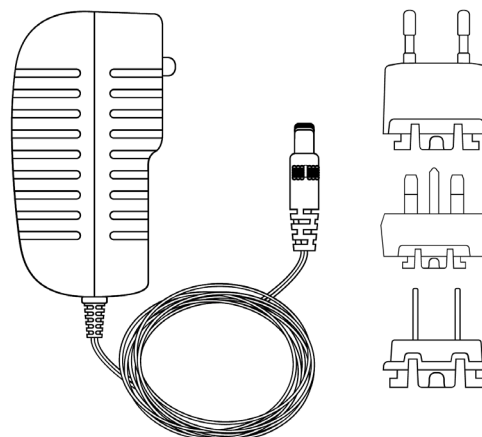

Cavo Ethernet

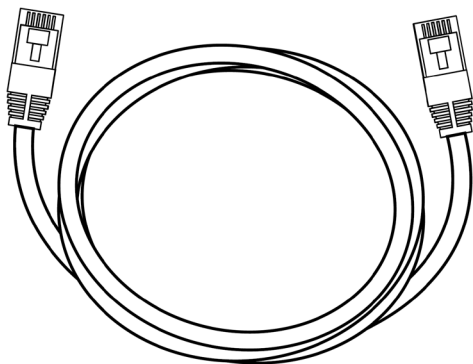

Feltrini in gomma

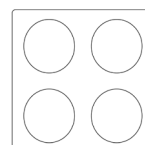

## Specifiche Hub

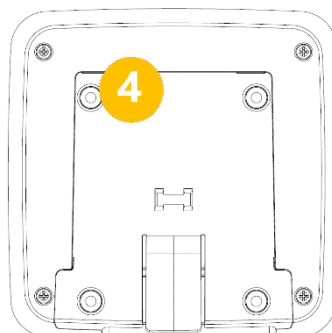
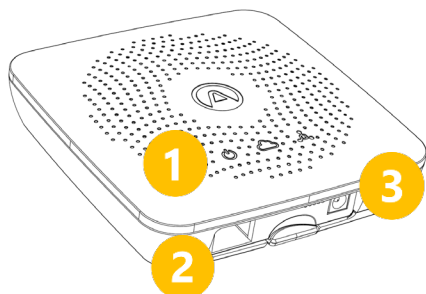

Connettività

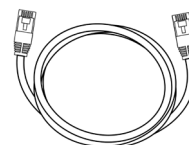

Ethernet

**1** Indicatori luminosi

**2** Porta Ethernet

**3** Ingresso alimentazione

**4** Staffa per montaggio a parete

### Indicatori luminosi

 L'alimentazione è collegata e l'Hub è in funzione

 La comunicazione con il cloud Airthings è riuscita

 Uno o più dispositivi Wave sono connessi e stanno inviando dati

#### Comunicazioni



Bluetooth a basso consumo  
(per aggiungere solo l'Hub)



Airthings Smartlink  
868 / 915 Mhz

#### Alimentazione



Ingresso:  
100-240VAC / 50-60Hz

Uscita:  
5VDC / 2A

#### Dimensioni e peso



125 mm (4,9")



249 g (8,8 oz)

## Configurazione dell'Hub

### PUNTO 1 App Airthings Wave

Scarica o aggiorna l'app *Airthings Wave* da Apple App Store o Google Play Store. Se disponi già dell'app *Airthings Wave* e dei dispositivi Airthings, sincronizza i dati del sensore prima di procedere.

### PUNTO 2 Montaggio

Assembla l'adattatore dell'alimentazione utilizzando la spina di alimentazione locale.

### PUNTO 3 Posizionamento

Posiziona l'Hub vicino a una porta Ethernet libera. L'ideale è una posizione ad almeno 30 cm di distanza dai router WiFi e da altri dispositivi WiFi abilitati. La portata dell'Hub dovrebbe essere abbastanza estesa da coprire una casa di ampie dimensioni.

L'Hub deve operare in normali condizioni ambientali interne e può essere montato a parete o appoggiato su una superficie piana.

### PUNTO 4 Connessioni

Collega il cavo Ethernet e l'alimentatore. L'indicatore di alimentazione dell'Hub si dovrebbe accendere.

Dopo 10 secondi, l'indicatore cloud dell'Hub dovrebbe accendersi per indicare la comunicazione in corso tra l'Hub e il cloud Airthings.

### PUNTO 5 Aggiungi l'Hub al tuo account Airthings

Aggiungi l'Hub al tuo account usando il segno  nell'app.

Questo passaggio richiede che sia abilitato il Bluetooth sul telefono per trovare l'Hub. Su Android deve essere abilitata la posizione.

Quando l'app Airthings Wave esegue la ricerca dell'Hub il telefono dovrebbe trovarsi a meno di 1 m di distanza dall'Hub.

#### Nota:

Quando aggiungi l'Hub, è importante selezionare la giusta regione (Europa/Nord America) per un corretto funzionamento. Ciò garantisce che l'Hub utilizzi la giusta frequenza wireless della tua regione.

**Nota:**

L'aggiunta di un dispositivo Hub o Wave deve essere eseguita tramite l'app Airthings Wave e non tramite le impostazioni Bluetooth del telefono.

**PUNTO 6** Collega i dispositivi all'Hub

Se hai altri dispositivi Wave, questi devono essere aggiunti al tuo account Airthings prima di essere collegati a un Hub.

Dopo che l'Hub è stato aggiunto correttamente al tuo account, dovrai collegare i dispositivi Wave esistenti all'Hub per poterli visualizzare online. Per collegare un dispositivo all'Hub,

seleziona l'icona  nel riepilogo del dispositivo sull'app dopo aver aggiunto l'Hub.

A seconda della versione del firmware dei dispositivi Wave, può essere necessario fare prima un aggiornamento del firmware per configurare l'Hub.

**PUNTO 7** Congratulazioni!

Una volta completato il collegamento di un dispositivo della famiglia Wave, il dispositivo inizierà a cercare un Hub e si conetterà a uno dei tuoi Hub.

Questo processo richiede in genere tra 15 minuti e 1 ora.

Una volta che i dispositivi sono collegati all'Hub, la schermata di riepilogo del dispositivo sull'app mostrerà un indicatore di potenza del segnale accanto a ogni dispositivo, anziché l'icona Bluetooth. Ciò indica che il dispositivo è connesso all'Hub e la connessione funzionerà fintanto che è visualizzata almeno una barra.

## Risoluzione dei problemi

Problema	Risoluzione
I can't find my Hub when adding it	Devi avere il Bluetooth abilitato sullo smartphone. Su Android è necessario abilitare la posizione GPS per far funzionare correttamente la modalità a basso consumo energetico del Bluetooth.
	Sei troppo distante dall'Hub o ci sono interferenze wireless. Tieni il telefono a meno di 1 m di distanza dall'Hub ed esegui di nuovo la ricerca dell'Hub.
	L'Hub è già registrato su un altro account. Per questo motivo non segnala la sua esistenza. Scollega i cavi di alimentazione ed Ethernet dall'Hub, quindi collega solo il cavo di alimentazione ed esegui di nuovo la ricerca dell'Hub. Una volta aggiunto l'Hub, ricollega il cavo Ethernet.
	Esci dalla schermata "Aggiungi dispositivo" e accedi di nuovo per riprovare dall'inizio.
Non vedo il dispositivo Wave quando effettuo il collegamento a un Hub.	Devi avere il Bluetooth abilitato sullo smartphone. Su Android è necessario abilitare la posizione GPS per far funzionare correttamente la modalità a basso consumo energetico del Bluetooth.
	Sei troppo distante dal dispositivo Wave o ci sono interferenze wireless. Tieni il telefono a meno di 1 m di distanza dal dispositivo Wave ed esegui di nuovo la ricerca del dispositivo Wave.
	Se il dispositivo era già collegato a un Hub, il Bluetooth non si riattiverà.
	Esci dalla schermata "Collega dispositivo" e accedi di nuovo per riprovare dall'inizio.
Non voglio più connettere il mio dispositivo Wave a un Hub	Vai alla pagina Impostazioni dispositivo del dispositivo Wave e seleziona <b>Scollega</b> (non ancora disponibile). Segui le istruzioni nell'app.

<p>Non vedo sull'Hub i dati provenienti dai dispositivi Wave</p>	<p>Controlla che il processo di collegamento sia stato completato correttamente nell'app.</p>
	<p>Verifica sull'Hub che gli indicatori luminosi dell'alimentazione e del cloud emettano luce verde per segnalare che l'alimentazione e la connettività Internet sono attive. Se l'indicatore Smartlink è verde, significa che 1 o più dispositivi Wave sono già connessi ed è necessario attendere.</p>
	<p>Il dispositivo Wave potrebbe essere fuori portata. Sposta il dispositivo vicino all'Hub per un'ora e controlla se il riepilogo del dispositivo sull'app indica una connessione all'Hub visualizzando una barra di intensità del segnale, quindi rimetti il dispositivo Wave dove si trovava prima e verifica la potenza del segnale nell'app. Se la connessione si interrompe di nuovo, potrebbe essere necessario spostare l'Hub in un altro posto.</p>
<p>Ho impostato la regione sbagliata sull'Hub. Cosa dovrei fare?</p>	<p>Contatta l'assistenza clienti per eseguire il ripristino manuale. Dopo il ripristino della regione, scollega i dispositivi Wave ed elimina l'associazione fra l'Hub e il tuo account, quindi ricomincia da zero la configurazione.</p>

## Domande frequenti

### **Qual è la portata dell'Hub?**

L'Hub in genere offre una copertura completa da qualsiasi punto della casa. I test mostrano che nella maggior parte dei casi la portata dovrebbe essere più che sufficiente per una casa familiare di ampie dimensioni. La portata può variare a seconda dei materiali di pareti e pavimenti, interferenze wireless, posizionamento e altri fattori.

### **Quanti dispositivi si possono collegare a un Hub?**

L'Hub supporta fino a 10 dispositivi connessi.

### **Quali dispositivi si possono connettere a un Hub Airthings?**

Si possono collegare a un Hub Airthings i dispositivi Wave Plus, Wave Mini e Wave di 2a generazione. Non si può collegare all'Hub il dispositivo Wave di 1a generazione (numero seriale 2900x).

### **Posso usare contemporaneamente un dispositivo Wave sia con un Hub che con il Bluetooth?**

R: Questa opzione al momento non è supportata. Una volta che un dispositivo Wave si connette a un Hub, il Bluetooth viene disattivato fino a quando il dispositivo non viene scollegato (non ancora disponibile) tramite le impostazioni del dispositivo.

### **Posso recuperare i dati localmente dall'Hub?**

Purtroppo non è possibile. I dati vengono crittografati in transito sul cloud Airthings e vengono quindi recuperati tramite l'app Airthings Wave o il dashboard Web all'indirizzo <https://dashboard.airthings.com>.

### **Con quale frequenza i dispositivi Wave inviano i dati tramite l'Hub?**

I dispositivi Wave inviano i dati ogni 5 minuti. I dati sul radon (media mobile di 24 ore) vengono inviati ogni ora.



## Informazioni importanti

### Sicurezza e manutenzione

Questo prodotto è destinato esclusivamente ad uso interno. Evitare l'esposizione diretta alla luce del sole per periodi prolungati. Evitare di esporlo a fonti di calore dirette. Per un corretto utilizzo, verificare che il rilevatore operi entro l'intervallo di temperature specificate (vedi specifiche tecniche per i singoli prodotti). L'esposizione a un grado elevato di umidità può alterare in misura permanente la sensibilità del rilevatore o danneggiarlo. Non smontare. In caso di dubbi o se il rilevatore non funziona come indicato nelle specifiche, si consiglia di contattare il rivenditore locale o visitare il sito [Airthings.com](http://Airthings.com). Pulire il rilevatore con un panno asciutto. Controllare la polarità delle batterie al momento in cui si effettua la sostituzione. Inserire sempre la staffa di montaggio sul lato posteriore del rilevatore per proteggere le batterie, anche se il rilevatore non viene montato stabilmente. Smaltimento: apparecchiatura elettronica.

### Bande di frequenza

Bande di frequenza e potenza massima di radiofrequenza trasmessa nelle bande di frequenza in cui operano gli strumenti Airthings: operate:

Hub (Modello: 2810) /

Hub Cellular (Modello: 2820)

FCC ID: 2APPT-2820

IC: 23900-2820

Wave 2 (Modello: 2950) /

Wave Plus (Modello: 2930)

FCC ID: 2APPT-2930

IC: 23900-2930

Wave Mini (Modello: 2920)

FCC ID: 2APPT-2920

IC: 23900-2920

Gamma di frequenza (MHz): 2402 - 2480 (Bluetooth)

Potenza di uscita: <5 mW

Gamma di frequenza (MHz) in Europa: 868-870 MHz (SmartLink)

Potenza di uscita: <25 mW

Gamma di frequenza (MHz) in Nord America: 902-928 MHz (SmartLink)

Potenza di uscita: <25 mW

Hub 2820 GSM Gamma di frequenza: GSM 900 MHz, GSM 1800 MHz, GSM 850 MHz, GSM 1900 MHz

LTE Cat M1 Frequency Range: LTE B1 2100 MHz, LTE B2 1900 MHz, LTE B3 1800 MHz, LTE B4 1700 MHz, LTE B5 850 MHz, LTE B8 900 MHz, LTE B12 700 MHz, LTE B13 700 MHz, LTE B18 850 MHz, LTE B19 850 MHz, LTE B20 800 MHz, LTE B26 850 MHz, LTE B28 700 MHz, LTE B39 1900 MHz

Hub (Modello 2810) e Hub Cellular (Modello 2820) contengono un alimentatore testato secondo i seguenti standard: UL60950, EN60950, BS60950, AS/NZS60950 e testato per soddisfare gli standard FCC per uso domestico o in ufficio CAN ICES-3 (B)/NMB-3(B). L'alimentatore è certificato da TUV Rheinland US (TUV020687EA)

#### **Dichiarazione di conformità UE**

Hereby, Airthings AS, Wergelandsveien 7, 0167 Oslo, dichiara che questo prodotto è conforme alla Direttiva 2014/53/UE. Il testo completo della dichiarazione di conformità UE è disponibile al seguente indirizzo Internet: [airthings.com/regulatory-information](http://airthings.com/regulatory-information).

#### **Responsabilità limitata**

Gli strumenti sono stati testati per garantirne la qualità in fase di produzione e soddisfano pertanto i valori di accuratezza indicati nelle specifiche. Si consiglia di mantenere gli strumenti sempre attivi e con le batterie all'interno fino a quando si scaricano.

Airthings AS declina eventuali responsabilità per danni dovuti a guasti o perdite di dati derivanti da operazioni o da una gestione degli strumenti non corrette.

Termini e condizioni sono disponibili su [airthings.com/terms-use-privacy/](http://airthings.com/terms-use-privacy/)

Per ulteriori domande visita [support.airthings.com](http://support.airthings.com)

Il marchio denominativo e i logo Bluetooth sono marchi registrati di Bluetooth SIG, Inc. e il loro utilizzo è concesso in licenza ad Airthings.

Copyright Airthings AS, 2020